

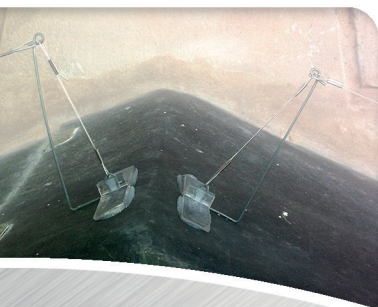

Spanndraht-System mit Federeffekt um das Landen der Tauben an Gebäudekanten zu vermeiden. Empfohlen bei schwachem Druck der Tauben.



● DIE WIRKUNG

Einmal installiert verhindert **CABLE BIRD® WIRE**, dank dem Federeffekt des Spanndrahtes, das Landen der Tauben an den Gebäudekanten.

Durch die Vibrationen des Drahtes können die Tauben sich nicht immobilisieren.

● DIE BESONDERE MERKMALE

- Diskret
- Schnelle Anbringung
- Sehr sparsam weil preisgünstig
- Keine Verletzungsgefahr
- Ideal für Fensterbänke und Gesimse

Beschädigt nicht den Untergrund;
wird geklebt, ohne Bohrungen

● DER SCHUTZ

- Jede Art von Gebäudekanten
- Gesimse
- Dachrinnen
- Fensterbänke
- Balustraden
- Betriebsanlagen

● DIE BESCHREIBUNG

Der mit Nylon beschichtete Edelstahldraht wird an einem Haken (der als Feder dient) gespannt.

Der Haken aus **STEELINOX®** des **CABLE BIRD® WIRE** Systems ermöglicht eine Biegung von 1 cm.

CABLE BIRD® WIRE hat 5 Jahren Produktgarantie.

● DIE ANWENDUNG

CABLE BIRD® WIRE ist für alle Untergründe geeignet (Zink, Holz, Stein,)

Für eine optimale Haftung
Polyurethankleber





Spanndraht-System mit Federeffekt um das Landen der Tauben an Gebäudekanten zu vermeiden. Empfohlen bei schwachem Druck der Tauben.



CABLE BIRD® WIRE 1

REF.	BESCHREIBUNG	VPE
CBW001	Cable Bird® Wire 1-reihig	100 m.

- Produktdimension: 50 cm lang x 3,7 cm breit x 9 cm hoch
- VPE: 1 Karton von 23 x 19 x 12 cm = 1,46 kg
- Schutzbreite von 3,7 bis 6,7 cm

1 Set enthält:

- 250 UV-beständige Polykarbonat-Halter
- 250 Haken aus **STEELINOX®** - Ø 1,2 mm – H. 9 cm
Das Material hat eine hohe Widerstandsfähigkeit u. ermöglicht darum einen hohen Wirkungsgrad.
Eine Federwirkung durch die Kombination von Edelstahl draht und Haken.
- 100 m-Rolle Edelstahl draht ummantelt Ø 0,7 mm
- 200 Klemmhülsen

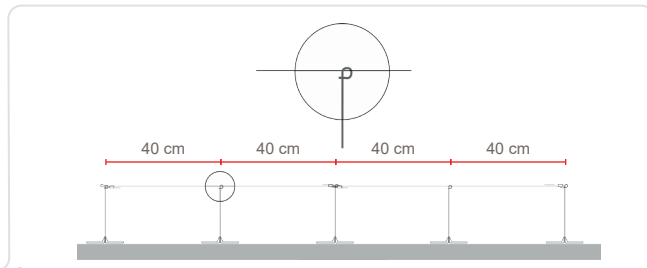
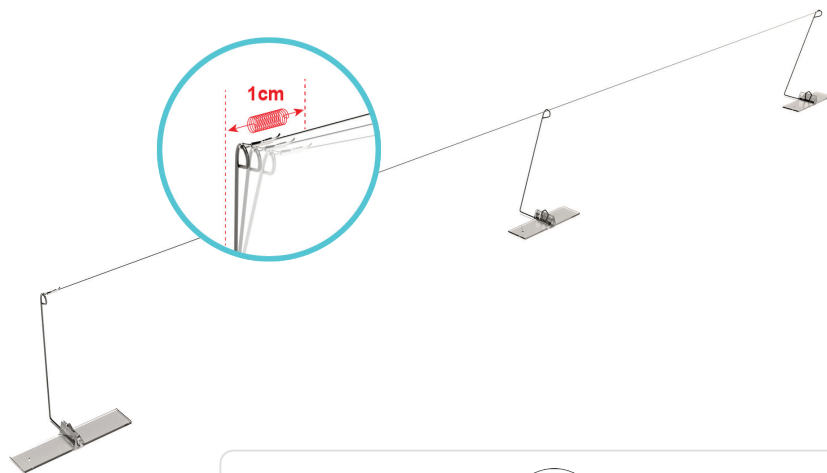

CABLE BIRD® WIRE 2

REF.	BESCHREIBUNG	VPE
CBW002	Cable Bird® Wire 2-reihig	100 m.

- Produktdimension: 50 cm lang x 5 cm breit x 9 cm hoch
- VPE: 1 Karton von 23 x 19 x 12 cm = 2,08 kg
- Schutzbreite von 5 bis 8 cm

1 Set enthält:

- 250 UV-beständige Polykarbonat-Halter
- 250 Haken aus **STEELINOX®** - Ø 1,2 mm – H. 9 cm
Das Material hat eine hohe Widerstandsfähigkeit u. ermöglicht darum einen hohen Wirkungsgrad.
Eine Federwirkung durch die Kombination von Edelstahl draht und Haken.
- 2 x 100 m-Rolle Edelstahl draht ummantelt Ø 0,7 mm
- 400 Klemmhülsen

